

## ECO PRO-TR.. PARA ACOPLAMIENTOS DE TRANSMISIÓN ENTRE BOMBAS, REDUCTORES Y MOTORES

El resguardo está fabricado en acero inoxidable y consiste en una carcasa formada por una serie de piezas en forma de media luna montadas de tal forma que permiten la regulación de éste a diferentes medidas cubriendo de esta forma un amplio abanico de transmisiones. Al ser totalmente envolvente se evita que se pueda acceder al eje de giro con este en movimiento.

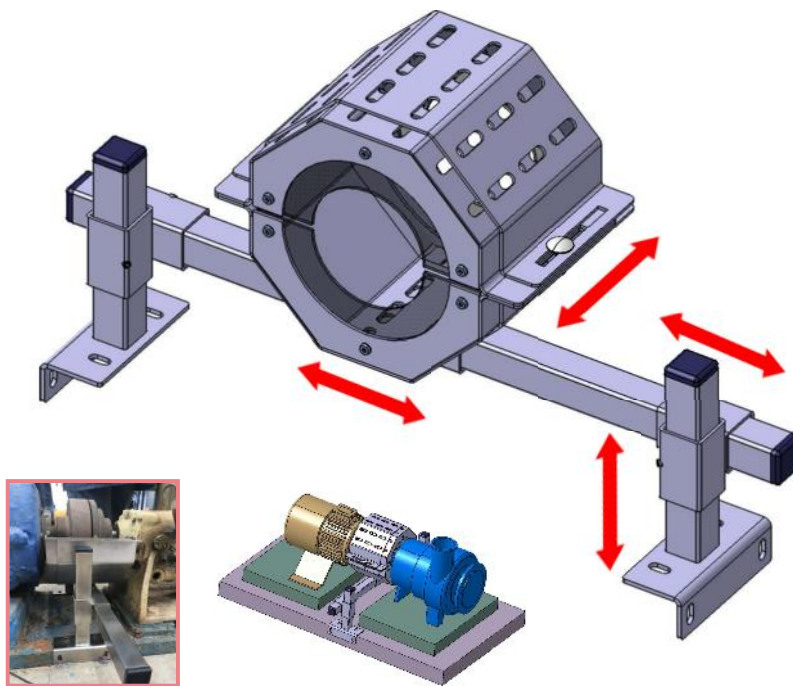

Para ajustar la longitud mover las carcasas hasta obtener la longitud deseada y collar las mismas mediante tornillos, arandelas y tuercas.

El resguardo dispone asimismo de un soporte regulable, que permite la sujeción de éste a la bancada, tanto de hierro como de hormigón, y que permite su regulación tanto en ancho como en altura para adaptarse a una amplia gama de medidas.

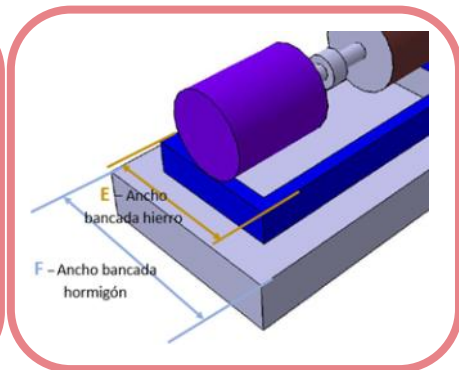
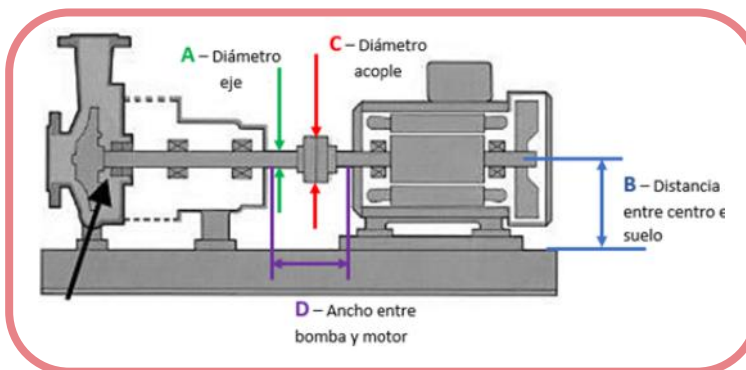
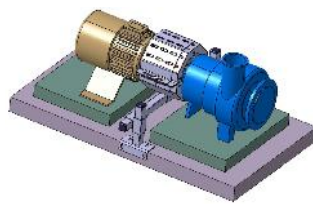

	DIÁMETRO ACOPLA C [mm.]	ANCHO ENTRE BOMBA Y MOTOR D [mm.]	DIÁMETRO EJE A [mm.]	DISTANCIA ENTRE CENTRO DE EJE Y SUELO B [mm.]	ANCHO BANCADA E [mm.]
<b>PRO-TR-01</b>	Ø max 120	110 - 175	Ø max 70	110 - 200	max. 500
<b>PRO-TR-02</b>	Ø max 200	135 - 225	Ø max 70	150 - 300	max. 600
<b>PRO-TR-03</b>	Ø max 260	180 - 315	Ø max 110	200 - 430	max. 750
<b>A MEDIDA</b>					